

郵便受箱(片面プレスドア用)

KD-1型ハネ有り

後付用止め金取付寸法図

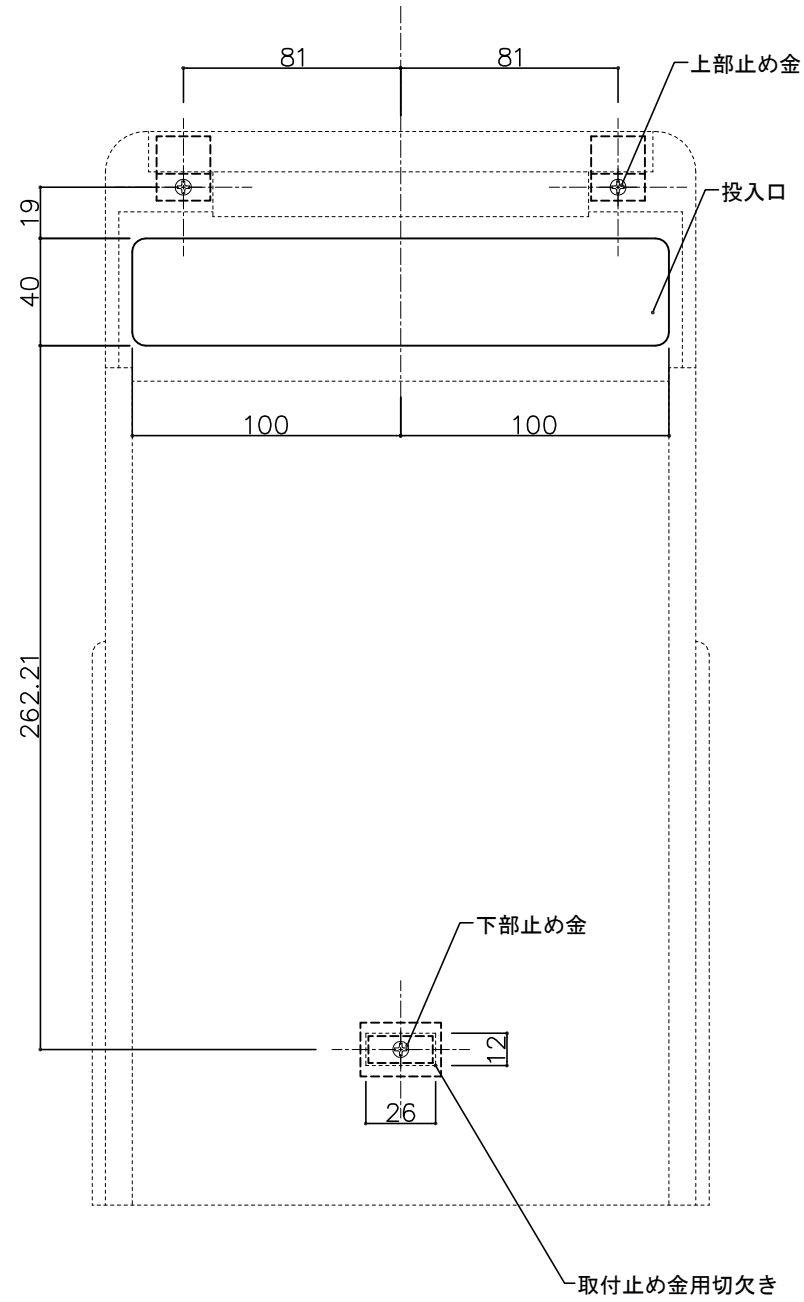

ドア外部側よりの視図

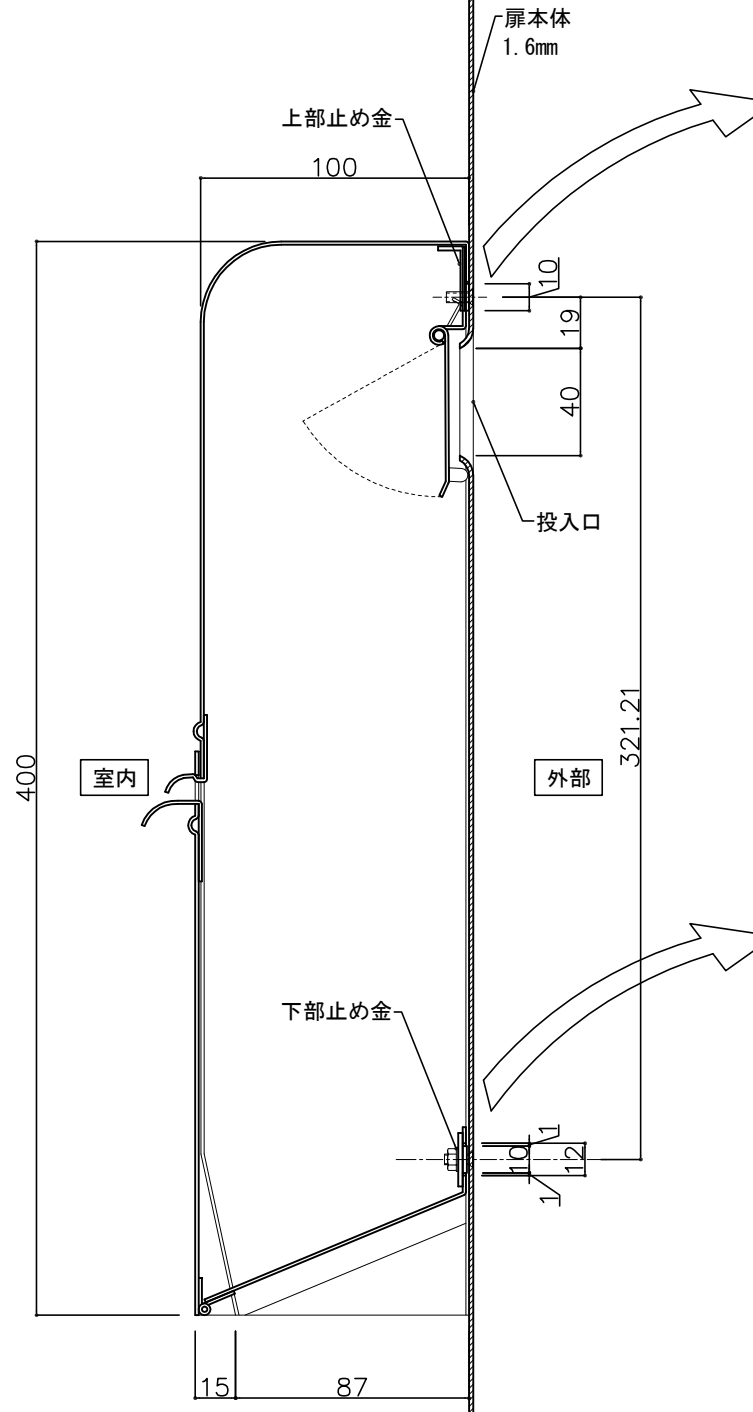

標準納まり図

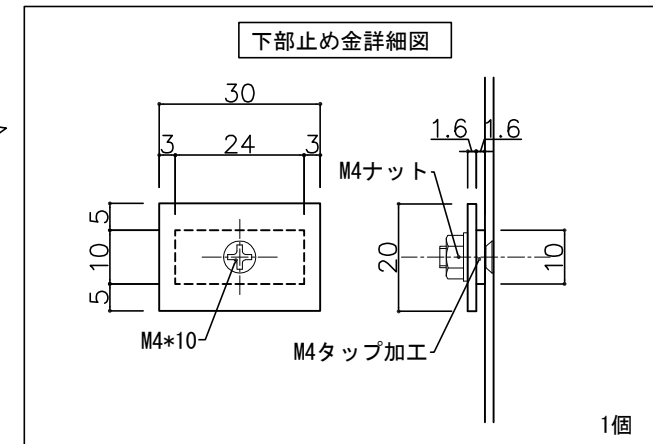
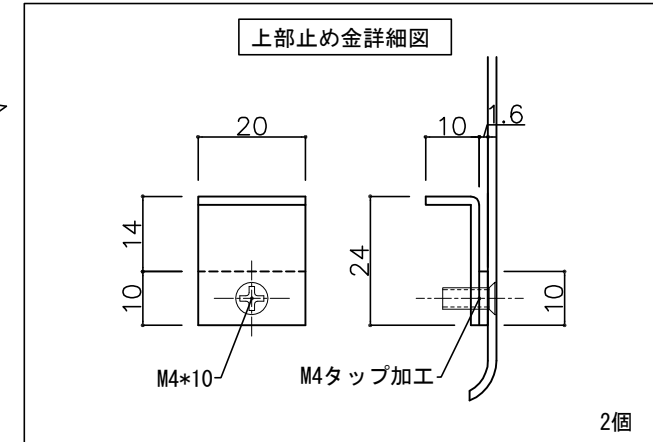

④ 20- 4-13 型式見直し
 ③ 18- 1-30 型式変更(ハネ有り追加)

設計監理 年月日	工事名				設計監理 殿	出力日
	調査	設計	営業	縮尺 1/2		施工 殿
施工 年月日	名称 郵便ホスト KD-1型ハネ有り 止め金寸法					図番

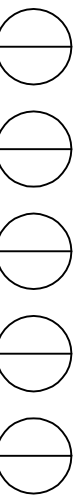

郵便受箱(片面プレスドア用)

KD-1型ハネ有り

概要図

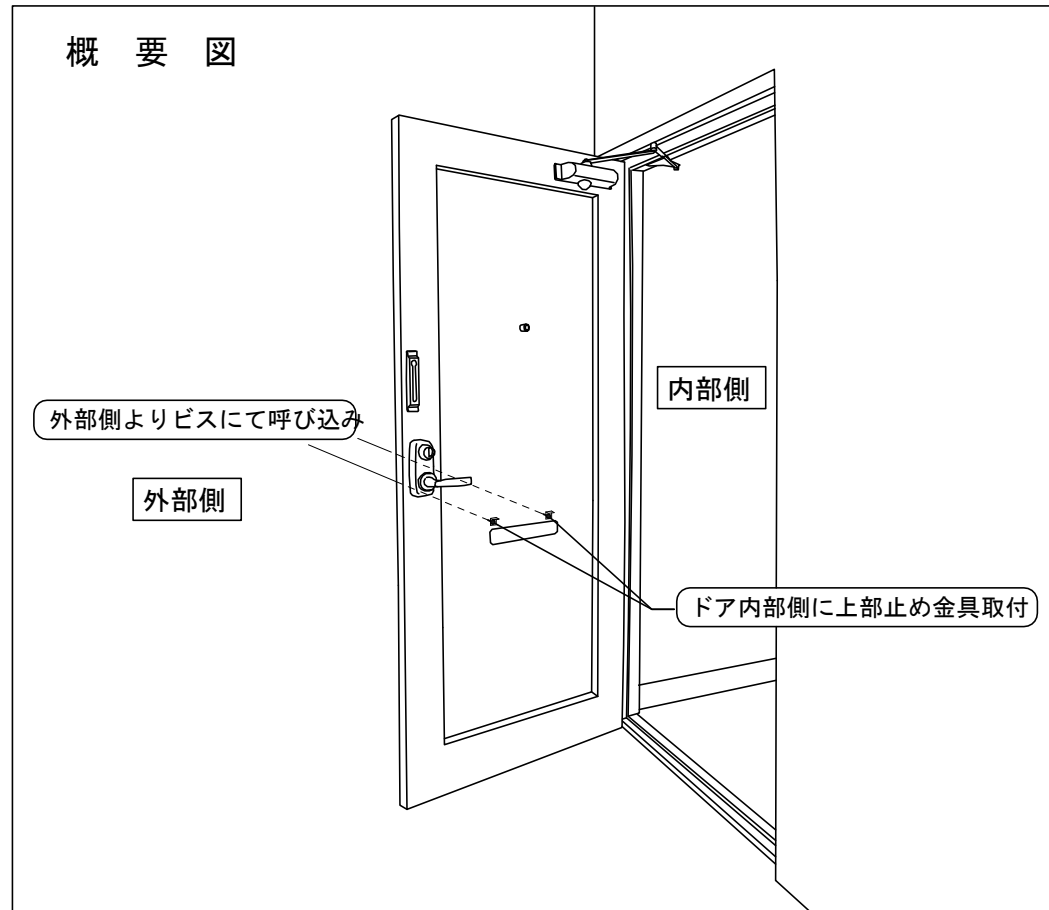

後付用止め金取付説明書

(公団・公営住宅片面プレスドア用KJ-1型)
 ※既設郵便受箱取付金具が破損している場合

作業手順

① 扉穴あけ加工 (上部止め金用)

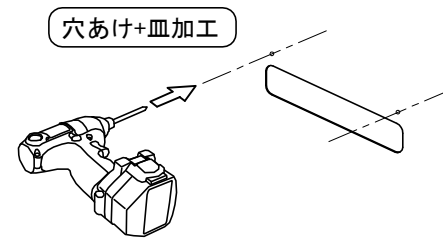

※加工位置は図面にも記載していますが、現物を合わせてみて位置の確認をお願いします。

扉外部側

② 上部止め金固定

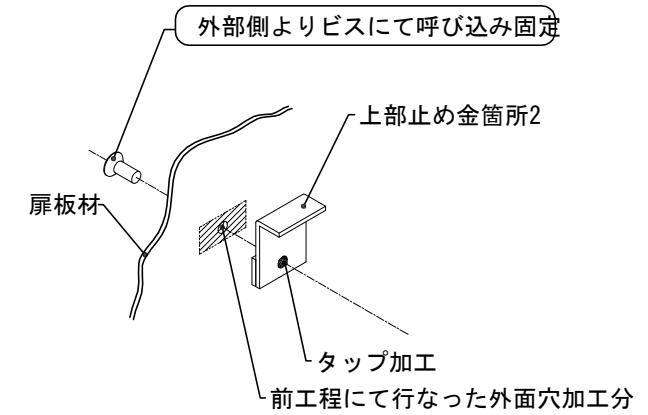

③ ポスト仮設置

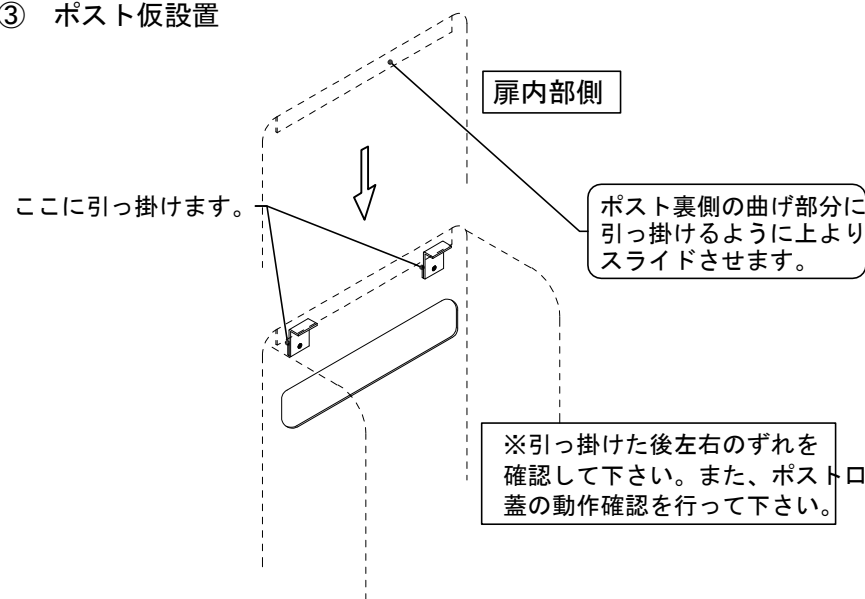

④ 扉穴あけ加工 (下部止め金用)

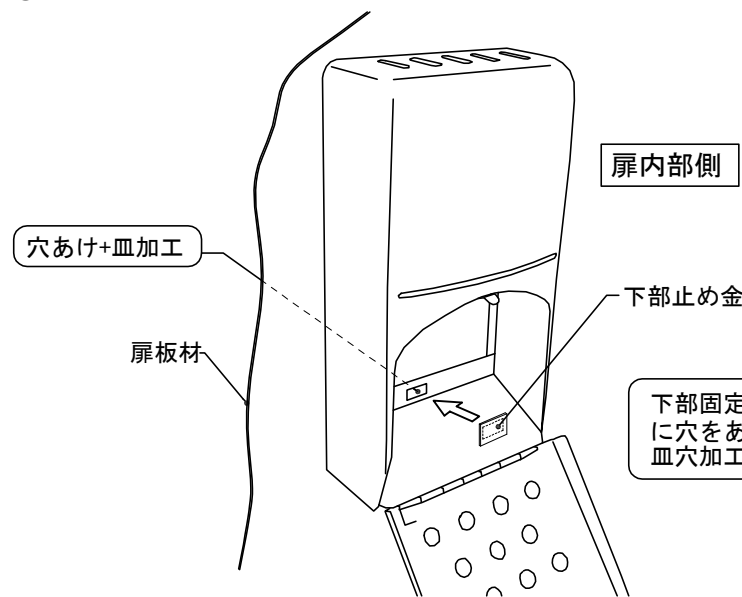

⑤ 下部止め金固定 (完成)

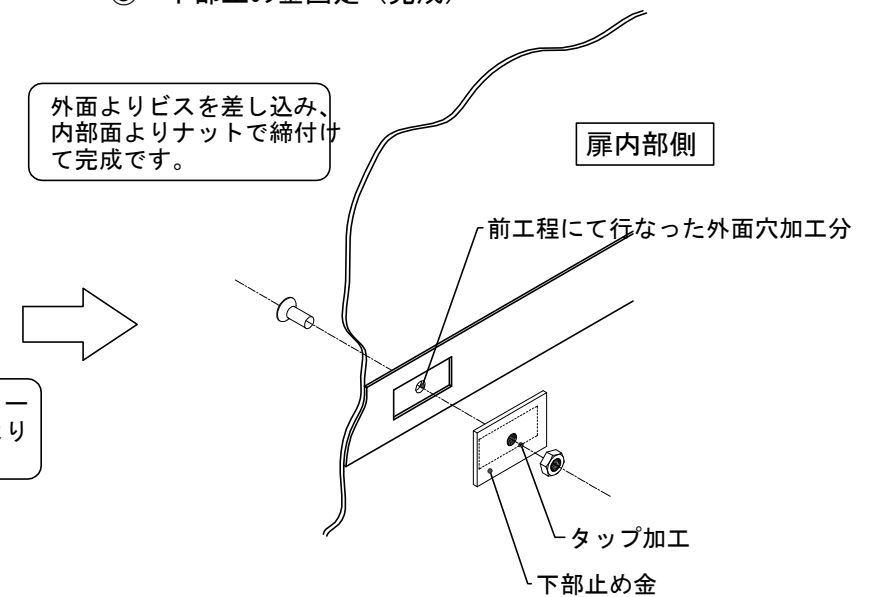

④ 20- 4-13 型式見直し
 ③ 18- 1-30 型式変更(ハネ有り追加)

設計監理	工事名				設計監理	出力日
年月日	調査	設計	営業	縮尺	施工	殿
施工	名称 郵便ポスト KD-1型ハネ有り止め金取付要領				殿	全枚数
年月日					図番	
<i>Kindex</i>						

