

郵便受箱(両面フラッシュ用)

キンデックス KD-1A改型

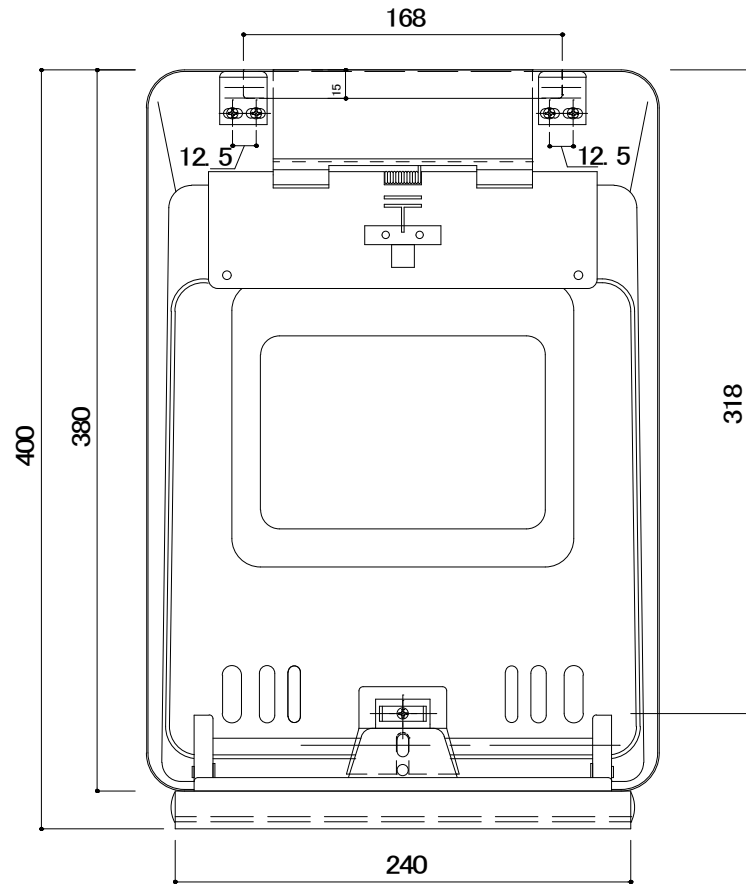

ドア側よりの視図(裏側)

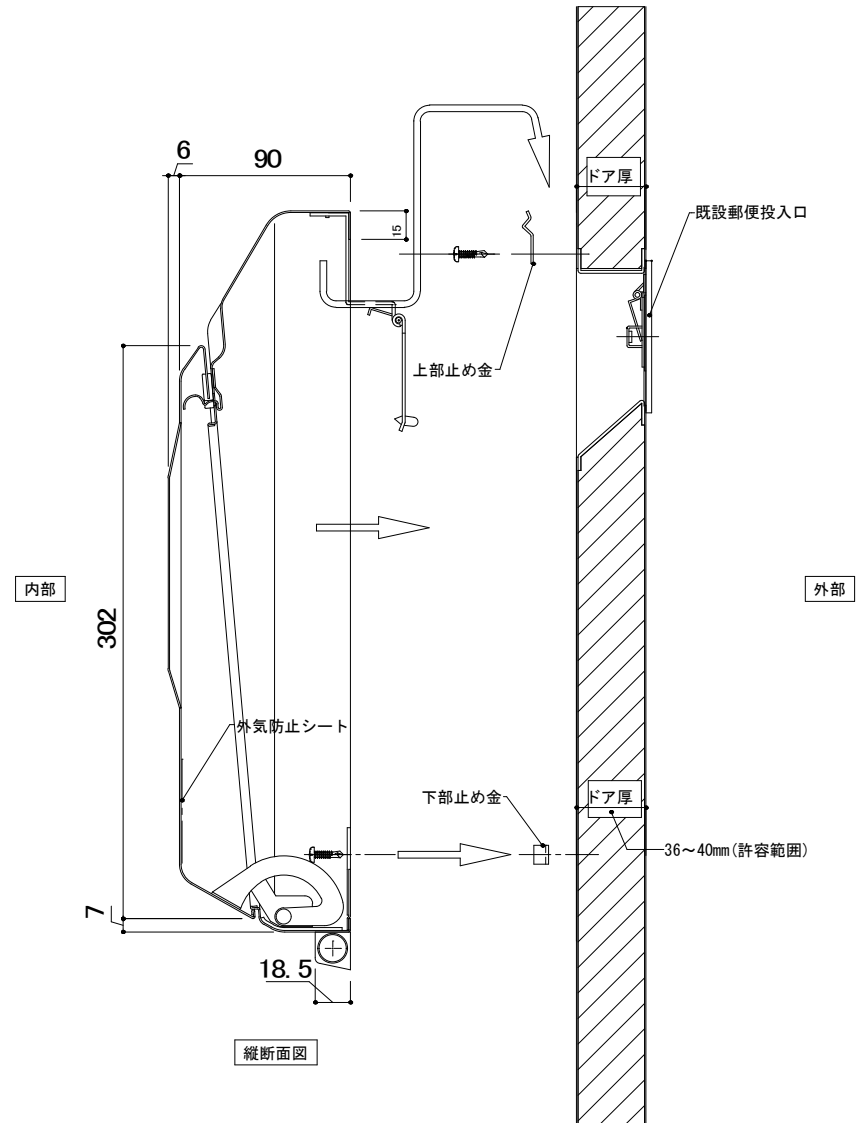

縦断面図

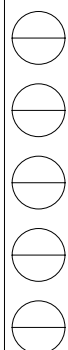

設計監理	工事名				設計監理	出力日
年月日	調査	設計	営業	縮尺	施工	殿
施工	名称 郵便ポストキンデックスKD-1A改型 止め金 寸法図				1/2	殿
年月日					全枚数	
					図番	
					<i>Kindex</i>	

郵便受箱(両面フラッシュ用)

キンデックス KD-1A改型

概要図

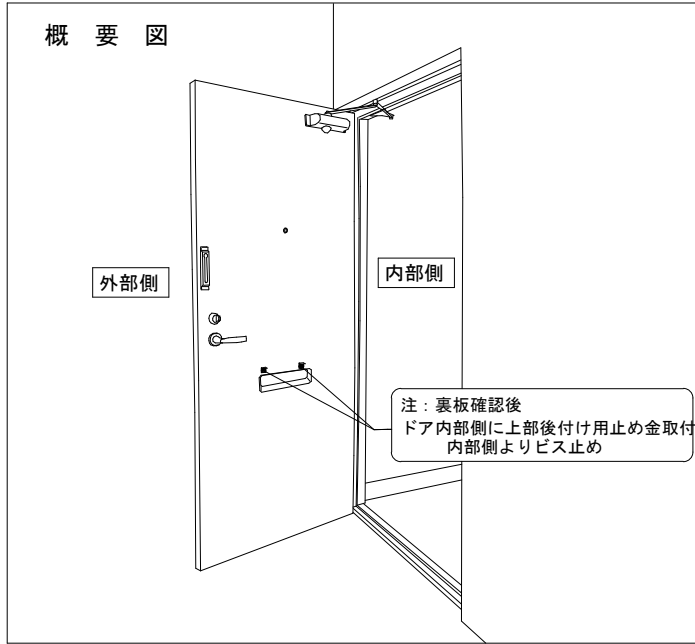

後付け用止め金 取付説明書

(両面フラッシュドア用キンデックス KD-1A改型)
※既設郵便受箱取付金具が破損している場合

作業手順

① 扉穴タップ加工 (上部止め金用)

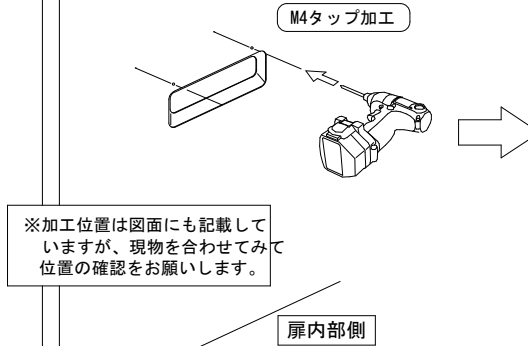

② 上部後付け用止め金固定

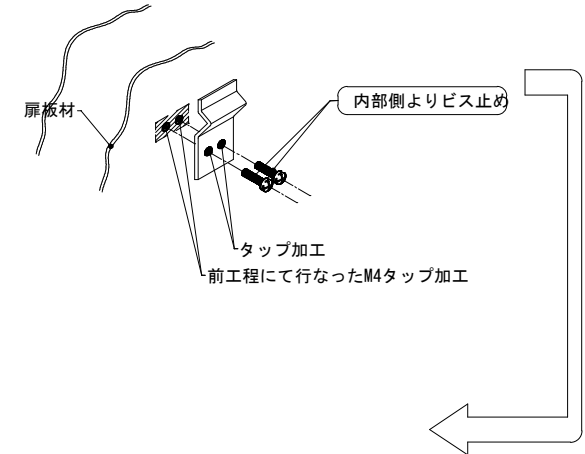

③ ポスト仮設置

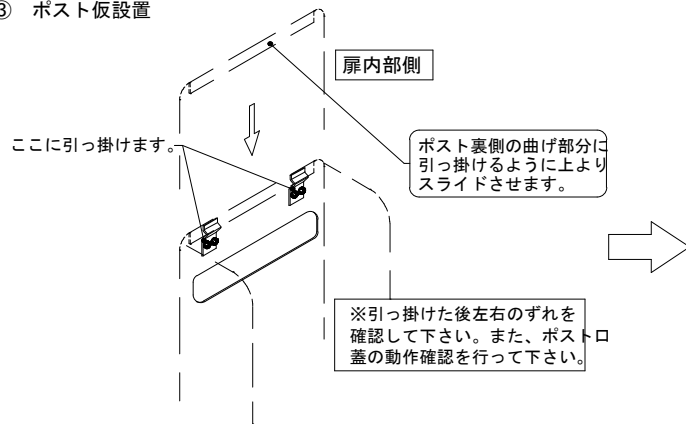

④ 下部止め金固定 (完成)

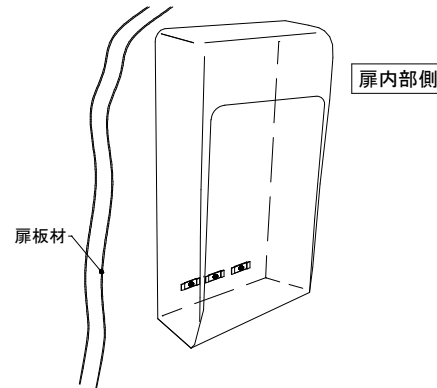

※ 下部止め金を使用する場合
ひれを外側に折り曲げてください

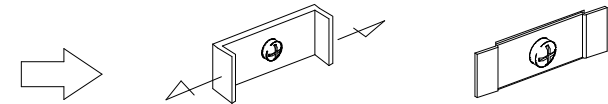

設計監理	工事名				設計監理	出力日
年月日	調査	設計	営業	縮尺	施工	殿 全枚数
施工	名称 郵便ポストキンデックス KD-1A改型 止め金取付要領				Kindex	殿 図番
年月日						