

一般公差						
記号	記号	0.5以上 3以下	3を超え 6以下	6を超え 30以下	30を超え 120以下	120を超え 400以下
m	中級	±0.1	±0.1	±0.2	±0.3	±0.5

試験体：品名バタフライヒンジ(調整機能付対震丁番)
 W900mm xH2000mm
 (KD-0520A)
 80kg(丁番3枚吊り)

対震丁番繰り返し開閉試験結果

開閉速度15回/分にて20万回耐久試験を行なう(1開閉で1回とする)
 (評価)
 ※異常なし

対震丁番付開閉ドアセットの面内変形、追従性試験結果

試験体は、面内変形角±1/200radまでの戸の最大開放力は200N、レバーハンドル及びサムターンの解錠トルクはそれぞれ1.9J,0.1Jであった。
 これによりJIS-A-4702:200「ドアセット」に規定される性能のD-3等級を満足した。

(Ref: KD-0520A-0812)

変更記事	

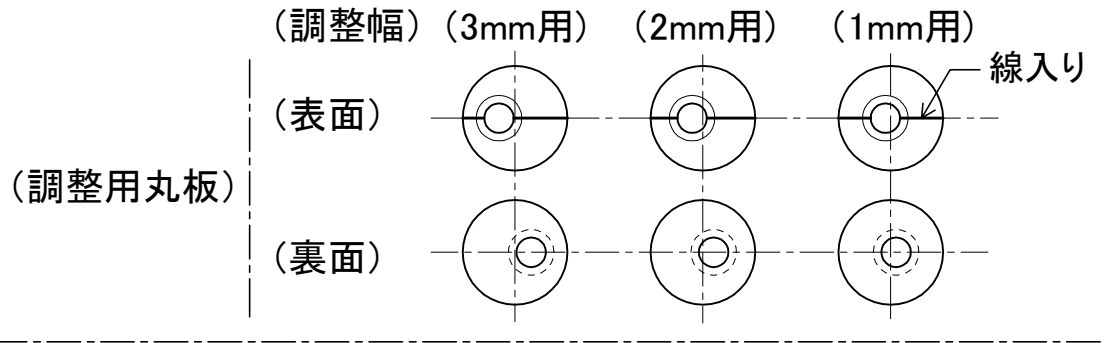
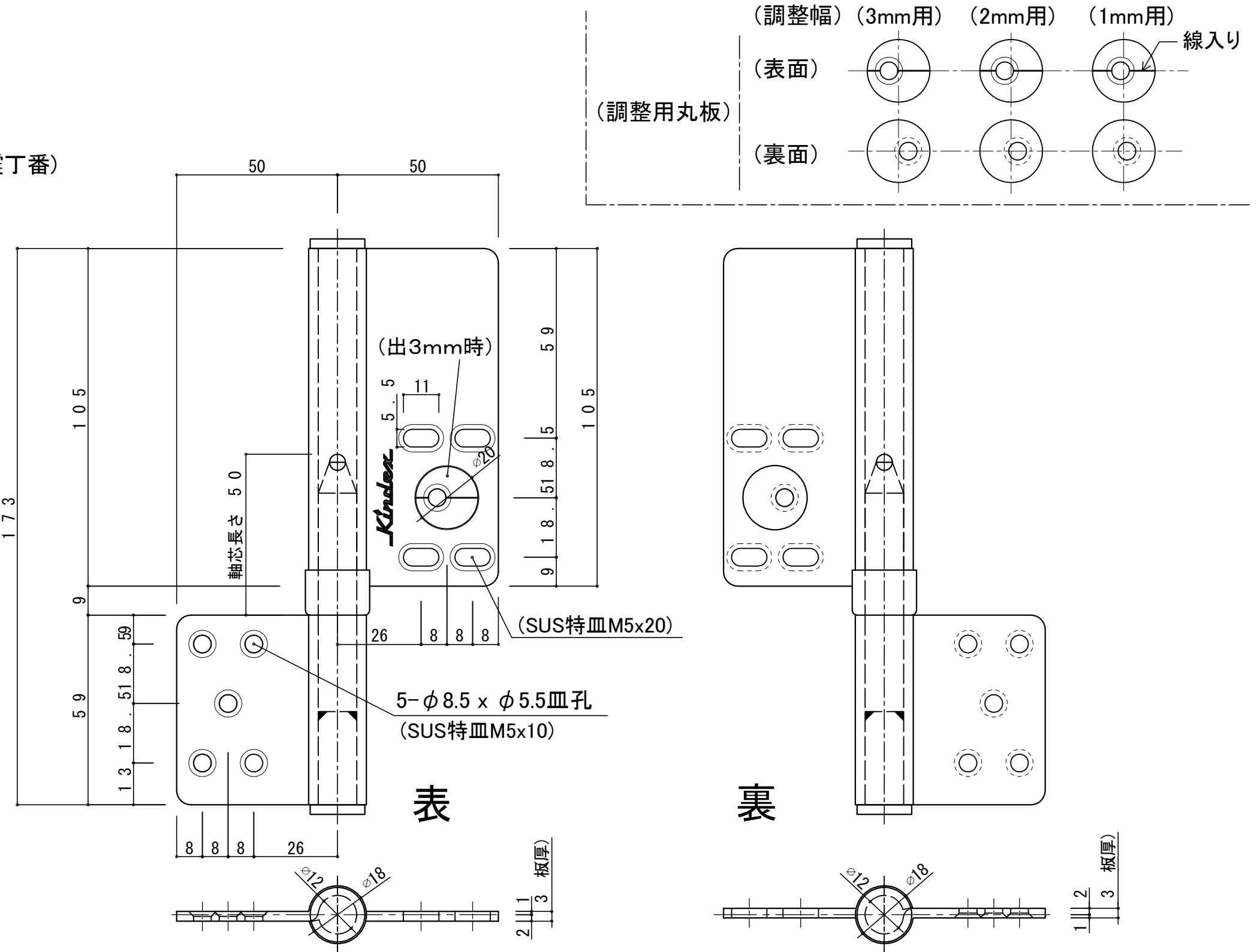

本図は右勝手を示す。

設計監理	品名 バタフライヒンジ				設計監理	出力日
年月日	調査	設計	営業	縮尺 1/1	施工	殿
年月日	調整丁番KD-0520A 詳細図				殿	全枚数
					図番	

