

本図は右倒し

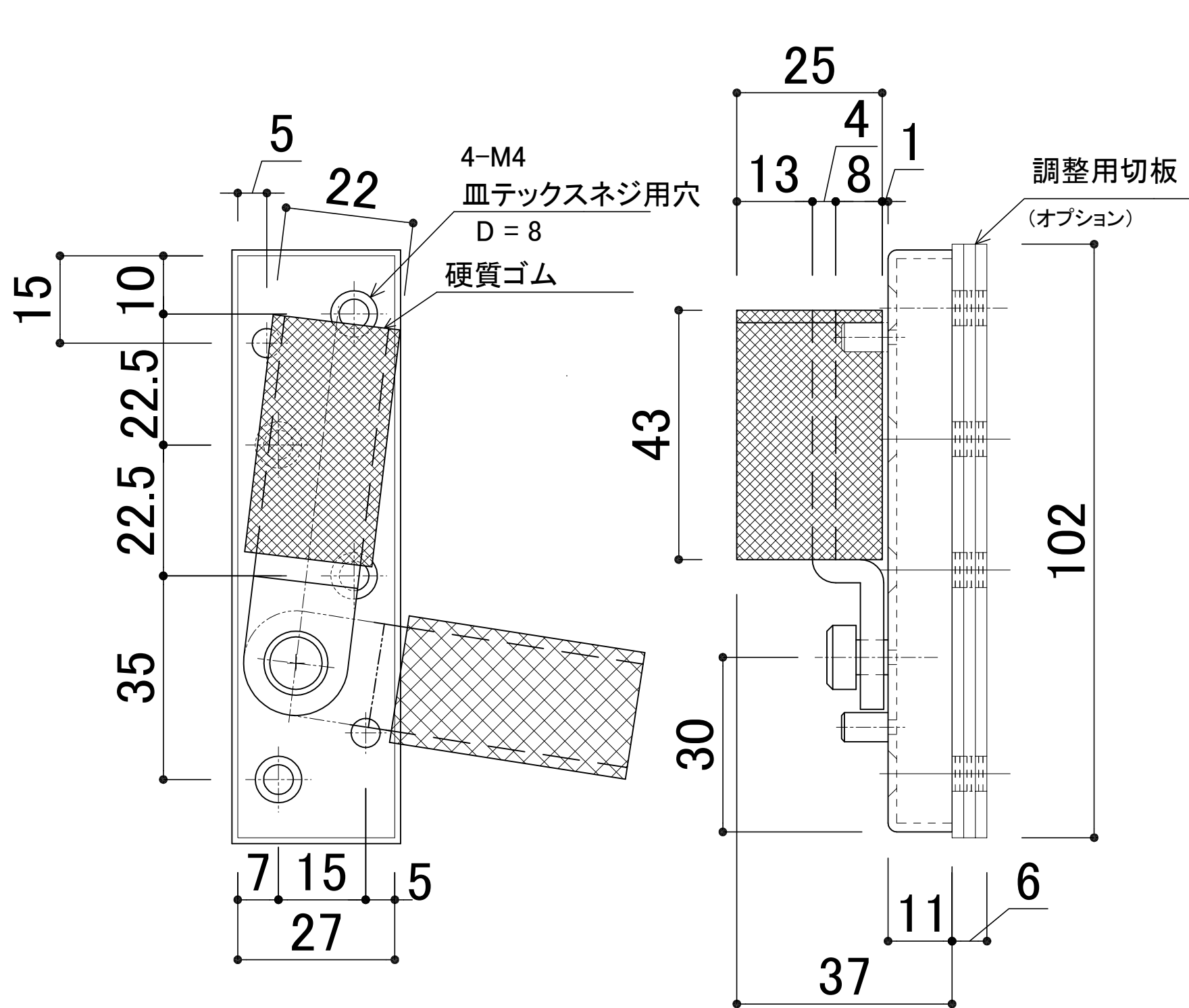

高さ調整用切板 ※アルミ板 t2.0 シルバー色
(オプション)

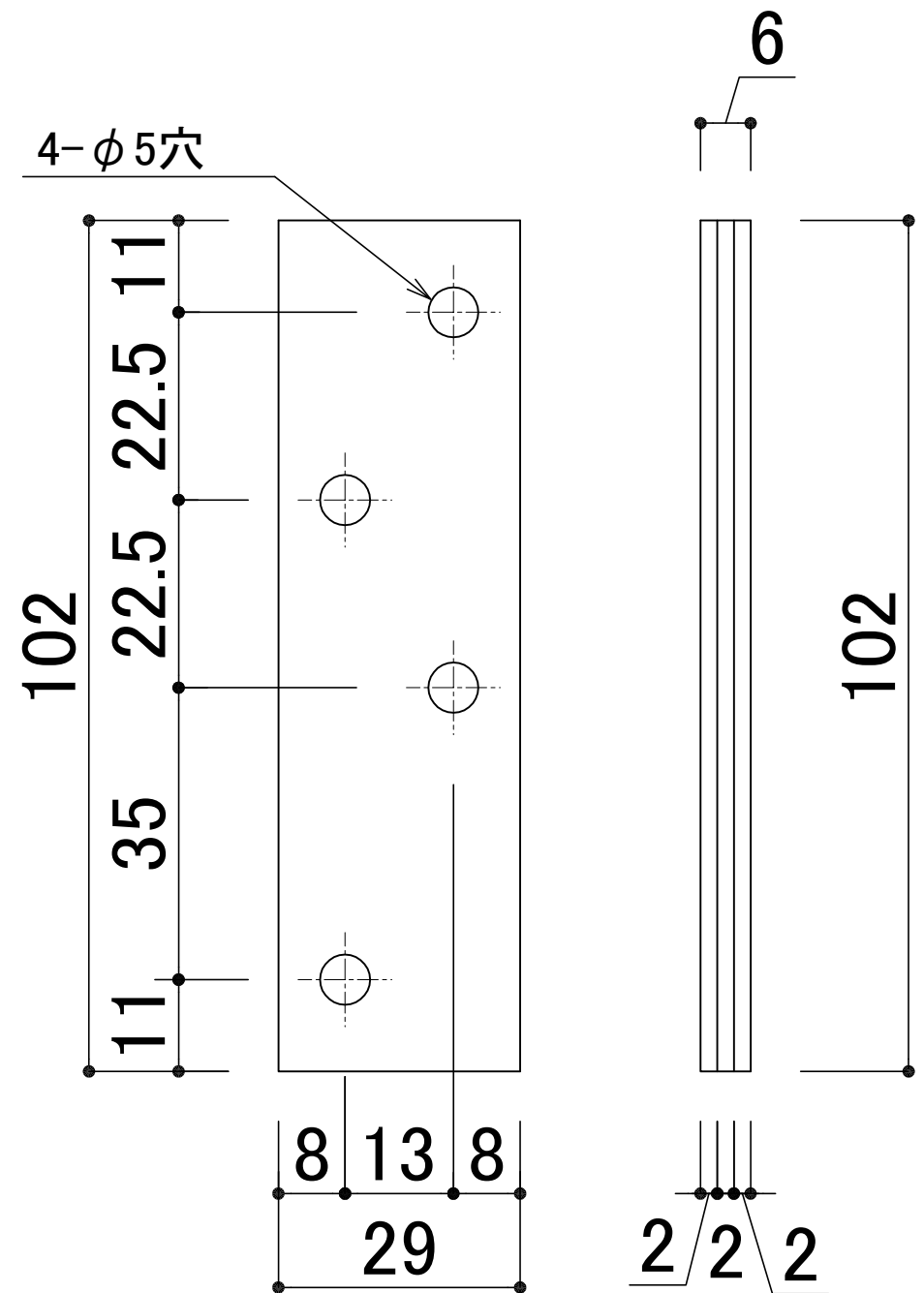

(特長) ※硬質ゴムの出幅を37mm(5mm大きく)にして、緩衝を和らげます。

③ 19-12-3 ピス穴変更(M5⇒M4/Φ6⇒Φ5)
 ② 18-7-12 型式変更(KSD-0511→KSD-0511 Bタイプ)

品番	KSD-0511 Bタイプ	
品名	小型指挟み防止戸当り	
材質	SUS-304	
仕上	電解研磨	
備考	左右倒し 有	
縮尺	1/1	